

IDMS 1000N

Freno Idraulico Mono Spinta - Negativo Mono Actuated Hydraulic Brake - Spring Applied

Dd mm	= / > 500 = 1000	> 1000 < / = 1400	> 1400 < / = 1700	> 1700 < / = 2200	> 2200 < / = 3000
X mm	20	18	17	16	15
De mm	Dd - 130	Dd - 126	Dd - 124	Dd - 122	Dd - 120

- (1) Spessore disco freno A = 20 mm MIN - 40 mm MAX.
(1) Brake disc thickness A = 20 mm MIN - 40 mm MAX.
- (2) 85 MIN - 105 MAX con A = 20 / 85 MIN - 100 MAX con A = 30 / 85 MIN - 95 MAX con A = 40.
(2) 85 MIN - 105 MAX whit A = 20 / 85 MIN - 100 MAX whit A = 30 / 85 MIN - 95 MAX whit A = 40.
- (3) +15 MAX con A = 20 / +10 MAX con A = 30 / +5 MAX con A = 40.
(3) +15 MAX whit A = 20 / +10 MAX whit A = 30 / +5 MAX whit A = 40.

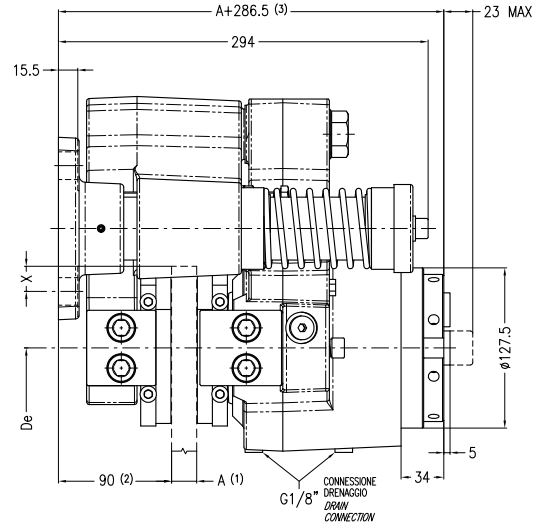
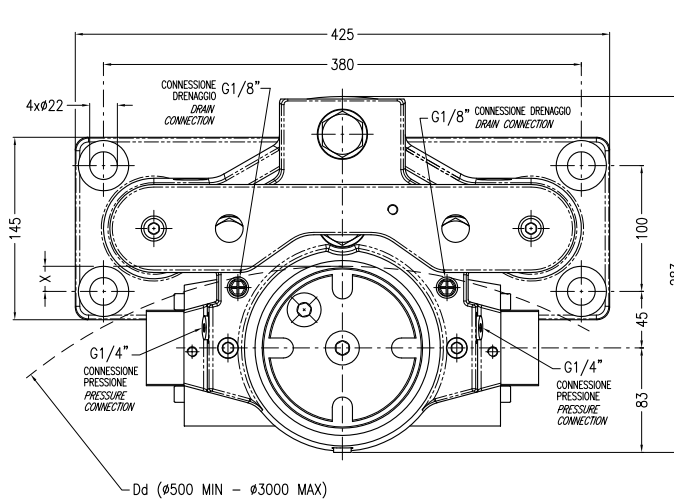

Dati Tecnici / Technical Data

TIPO FRENO BRAKE TYPE	IDMS 1000N-8	IDMS 1000N-16	IDMS 1000N-24	IDMS 1000N-32	IDMS 1000N-48
Diametro Disco Dd Disc Diameter Dd	Coppia frenante Mb Braking torque Mb	Coppia frenante Mb Braking torque Mb	Coppia frenante Mb Braking torque Mb	Coppia frenante Mb Braking torque Mb	Coppia frenante Mb Braking torque Mb
mm	Nm (6)	Nm (6)	Nm (6)	Nm (6)	Nm (6)
500	1480	2960	4440	5920	8880
610	1920	3840	5760	7680	11520
760	2520	5040	7560	10080	15120
915	3140	6280	9420	12560	18840
1000	3480	6960	10440	13920	20880
1065	3756	7512	11268	15024	22536
1220	4376	8752	13128	17504	26256
1370	4976	9952	14928	19904	29856
Forza di chiusura Fc Clamping force Fc (4)	10000 N	20000 N	30000 N	40000 N	60000 N
Forza tangenziale Fb Braking force Fb	8000 N	16000 N	24000 N	32000 N	48000 N
Perdita di forza per 1 mm Loss of force per 1mm (5)	4.2 %	3.0 %	7.5 %	5.2 %	7.4 %
Pressione minima di apertura Minimum opening pressure	20 bar	35 bar	52 bar	66 bar	100 bar
Peso Weight	84.9 ± 0.4 kg	84.9 ± 0.4 kg	85.1 ± 0.4 kg	85.2 ± 0.4 kg	85.3 ± 0.4 kg

- (4) Tutti i valori si basano su 1 mm di gap totale (0.5 mm ogni lato).
(5) Con una corsa di 1 mm (0.5 mm di usura della pastiglia ferodo ogni lato).
(6) La coppia iniziale può essere inferiore dal 30% al 50% rispetto al valore nominale.

- (4) All values are based on 1 mm of air gap total (0.5 mm each side).
(5) With a stroke of 1 mm (0.5 mm wear of brake pad each side).
(6) The initial braking torque can be from 30% to 50% lower than the nominal value.

Coefficiente di attrito nominale $\mu = 0.40$
Forza tangenziale $F_b = F_c \cdot 2 \cdot \mu$ (N)
Raggio disco effettivo di frenatura $Re = De + 2000$ (m)
Coppia frenante $M_b = F_b \cdot Re$ (Nm)
Pressione Max : 200 bar
Volume olio totale : 0.14 dm³
Volume olio totale con corsa di 2 mm per ogni pinza : 0.0138 dm³
Spessore del ferodo nuovo : 12 mm
Usura Max totale : 13 mm (6.5 mm ciascun ferodo)

Nominal friction coefficient $\mu = 0.40$
 Braking force $F_b = F_c \cdot 2 \cdot \mu$ (N)
 Effective braking disc radius $Re = De + 2000$ (m)
 Braking torque $M_b = F_b \cdot Re$ (Nm)
 Max pressure : 200 bar
 Total oil volume : 0.14 dm³
 Total oil volume with 2 mm stroke for each caliper : 0.0138 dm³
 Thickness of new lining : 12 mm
 Max total wear : 13 mm (6.5 mm each pad)



Coremo Ocmea S.p.A. - T +39 02 4880697 - F +39 02 4881940
E-mail : info@coremo.it - Internet : www.coremo.com

I.T. 200120