

**EM**

# Freno Manuale a Pinza

## Manual Caliper Brake

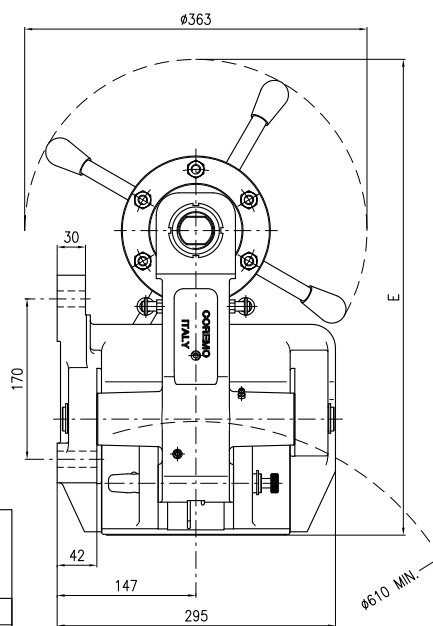
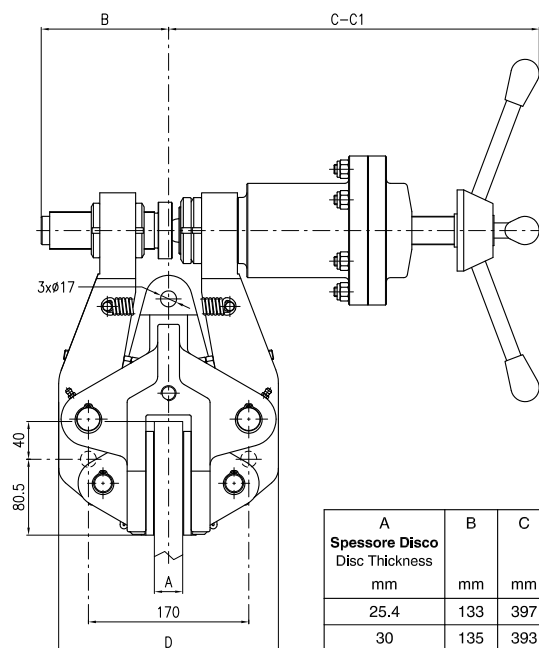

A Spessore Disco Disc Thickness mm	B mm	C mm	C1 (max) mm	D mm	E mm
25.4	133	397	428.5	234	501
30	135	393	425	233	504.5
40	134	395	427	233.5	502

### Dati Coppia / Torque data

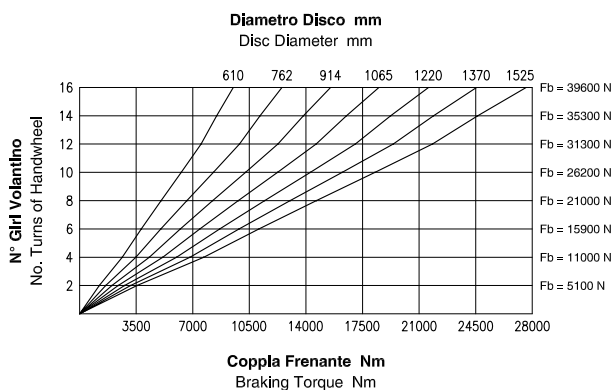

**Attenzione:** La coppia iniziale può essere inferiore dal 30% al 50% rispetto al valore nominale. **Warning:** The initial braking torque can be from 30% to 50% lower than the nominal value.

### Dati Forza / Force data

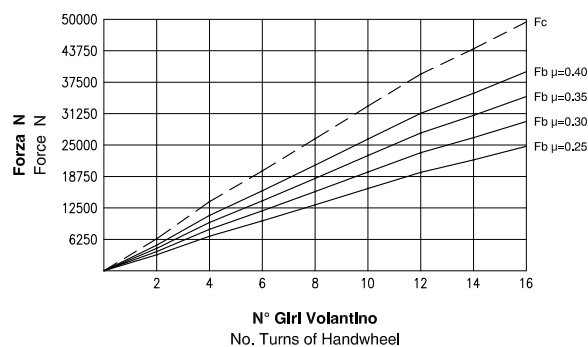

**NOTA:** Il grafico riporta l'andamento della forza tangenziale al variare del coefficiente di attrito. **NOTE:** The diagram shows the braking force performance with different friction coefficients.

### Dati Tecnici

Coefficiente di attrito nominale  $\mu = 0.40$

Forza tangenziale  $F_b = F_c \cdot 2 \cdot \mu$  (N)

Forza di chiusura  $F_c : 49500$  N (16 giri volantino)

Forza tangenziale  $F_b : 39600$  N (16 giri volantino)

Raggio effettivo disco  $R_e =$  Raggio disco (m) - 0.065

Coppia frenante  $M_b = F_b \cdot R_e$  (Nm)

Peso : 69 kg

Spessore del ferodo nuovo : 8 mm

Usura Max totale : 12 mm

### Technical Data

Nominal friction coefficient  $\mu = 0.40$

Braking force  $F_b = F_c \cdot 2 \cdot \mu$  (N)

Clamping force  $F_c : 49500$  N (16 turns of handwheel)

Braking force  $F_b : 39600$  N (16 turns of handwheel)

Effective disc radius  $R_e =$  Disc radius (m) - 0.065

Braking torque  $M_b = F_b \cdot R_e$  (Nm)

Weight : 69 kg

Thickness of new lining : 8 mm

Max total wear : 12 mm



Coremo Ocmea S.p.A. - T +39 02 4880697 - F +39 02 4881940

E-mail : info@coremo.it - Internet : www.coremo.com

I.T. 171013