

Funzionamento Positivo (3) : Alimentazione S1 / Air applied use (3) : S1 Supply

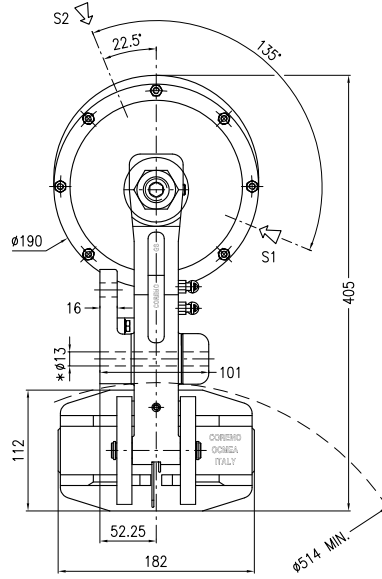

A	B	C	C1 (max)	D
Spessore Disco Disc Thickness mm	mm	mm	mm	mm
25,4	71,5	271	283	151
40	84	279	291	165,5

Applicabile anche su disco spessore 30 mm
Applicable also on disc thickness 30 mm

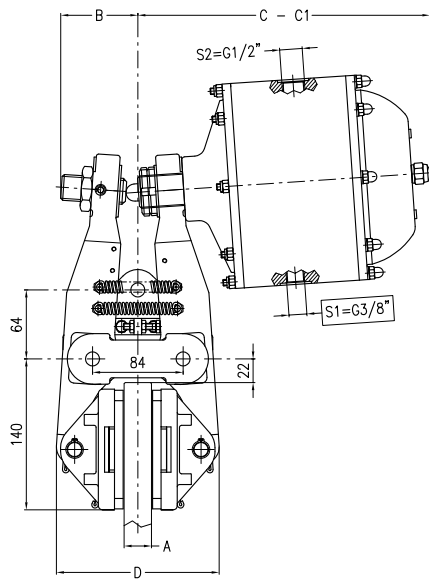
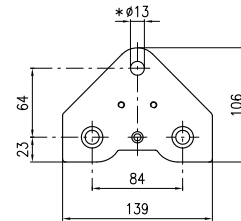

Vista Base di Montaggio
Mounting Base View

* Viti M12 classe 8.8 fornite con la pinza
* Bolts M12 grade 8.8 supplied with caliper

Dati Coppia - Funzionamento Positivo (3)

Torque data - Air applied use (3)

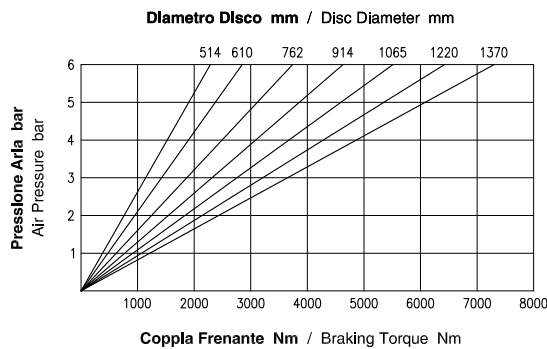

Attenzione: La coppia iniziale può essere inferiore dal 30% al 50% rispetto al valore nominale. **Warning:** The initial braking torque can be from 30% to 50% lower than the nominal value.

Dati Forza - Funzionamento Positivo (3)

Force data - Air applied use (3)

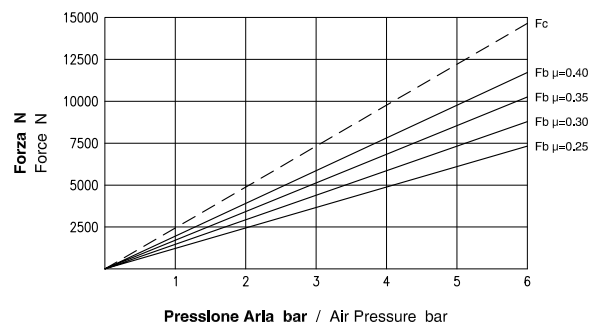

NOTA: Il grafico riporta l'andamento della forza tangenziale al variare del coefficiente di attrito. **NOTE:** The diagram shows the braking force performance with different friction coefficients.

Dati Tecnici Generali

Coefficiente di attrito nominale $\mu = 0.40$
 Forza tangenziale $F_b = F_c \cdot 2 \cdot \mu$ (N)
 Raggio effettivo disco $R_e = \text{Raggio disco (m)} - 0.062$
 Coppia frenante $M_b = F_b \cdot R_e$ (Nm)
 Peso : 26.5 kg
 Spessore del ferodo nuovo : 8 mm
 Usura Max totale : 10 mm

Dati Tecnici - Funzionamento Positivo (3)

Forza di chiusura (uso positivo) F_c : 14650 N a 6 bar
 Forza tangenziale (uso positivo) F_b : 11720 N a 6 bar
 Pressione Max : 6 bar
 Alimentazione (uso positivo) : S1 = G3/8"
 Volume aria : 0.28 dm³

General Technical Data

Nominal friction coefficient $\mu = 0.40$
 Braking force $F_b = F_c \cdot 2 \cdot \mu$ (N)
 Effective disc radius $R_e = \text{Disc radius (m)} - 0.062$
 Braking torque $M_b = F_b \cdot R_e$ (Nm)
 Weight : 26.5 kg
 Thickness of new lining : 8 mm
 Max total wear : 10 mm

Technical Data - Air applied use (3)

Clamping force (air applied use) F_c : 14650 N at 6 bar
 Braking force (air applied use) F_b : 11720 N at 6 bar
 Max pressure : 6 bar
 Supply (air applied use) : S1 = G3/8"
 Air Volume : 0.28 dm³



Coremo Ocmea S.p.A. - T +39 02 4880697 - F +39 02 4881940
 E-mail : info@coremo.it - Internet : www.coremo.com

I.T. 180502

